

تاریخ: ۸۹/۰۷/۲۴

شماره: ۱۳۸۹-۹۳

کد مدرک: ۱۳۰۴۳

نوع خودرو: پژو ۲۰۵ یارس سمند

اطلاعیه فنی - تعمیراتی



www:1  
معاونت فنی و مهندسی  
مدیریت فنی و کارآفرینی



عنوان: دستورالعمل رفع صدای زوزه گیربکس

این دستورالعمل فقط جهت اجرا در دفاتر منطقه ای شیراز و تبریز می باشد و در سایر دفاتر نباید بکار گرفته شود.

در صورت مراجعه خودرو با ایراد زوزه گیربکس لازمست خودرو به شرح زیر تست شده و قطعات معیوب مطابق رویه تعویض گردند:

**الف - تشخیص ایراد از ناحیه دسته دنده:** در سرعتها و دنده هاییکه صدای زوزه گیربکس در آن شنیده می شود اقدام به فشردن دسته دنده به سمت جلو، عقب و طرفین نمایید، در صورت تشدید صدا، لیور تعویض دنده و میل ماهک های کوتاه و بلند معیوب می باشد. که لازمست مطابق رویه زیر تعویض گردند.

**ب - تشخیص ایراد از ناحیه گیربکس:** در صورت وجود زوزه در سرعت حدود  $80-90$  Km/h و یا محدوده ای که مشتری از صدای گیربکس شکایت دارد لازم است گیربکس در دنده خلاص قرار گیرد اگر زوزه همچنان شنیده شود ایراد از گیربکس میباشد.

**نکته:** تستهای فوق نباید کمتر از  $60$  Km/h و یا با دنده مرده انجام شود. به عنوان مثال: دنده ۳ نباید زیر  $40$  Km/h باشد و دنده ۵ نباید زیر  $80$  Km/h باشد.

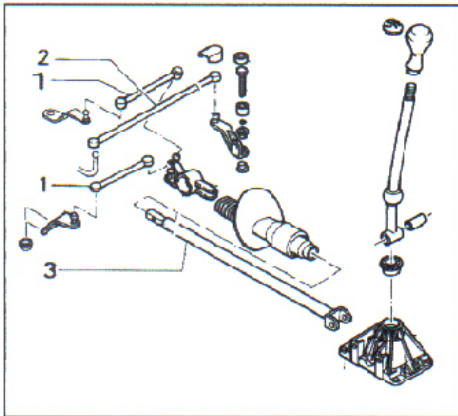

- تعویض میل رابطهای تعویض دنده کوتاه و بلند (ماهکها) و جایگزینی آن با نوع CKD با شماره فنی های زیر:

ردیف	شرح قطعه	شماره فنی
۱	میل رابطهای (ماهکها) تعویض دنده کوتاه	۱۶۸۰۴۰۰۵۰۸ (قطعات شماره ۱)
۲	میل رابط (ماهک) تعویض دنده بلند	۱۱۷۸۰۱۰۱۳۰۷ (قطعه شماره ۲)
۳	لیور بهینه (طرح ۲)	۰۱۵۰۲۰۹۳۰۱ (قطعه شماره ۳)

**تذکر:** قطعات فوق فقط باید با کد تدارکاتی اشاره شده استفاده شود.  
(استفاده از کدهای تدارکاتی دیگر مجاز نیست)

- تعویض لیور دسته دنده (میل طولی تعویض دنده) و جایگزینی آن با لیور بهینه (طرح ۲) به  $۰۱۵۰۲۰۹۳۰۱$  (قطعه شماره ۳)



لیور بهینه طرح ۲

- بعد از تعویض قطعات مذکور لازمست مجدداً خودرو تست شده و از رفع ایراد زوزه در خودرو اطمینان حاصل گردد.

**نکته:** در صورت تشخیص علت بروز ایراد از ناحیه گیربکس لازم است قطعات لیور دسته دنده و میل ماهکهای کوتاه و بلند به همراه گیربکس تعویض گردند.

ردیف	شرح اجرت	کد اجرت
۱	بازوبست دسته دنده و مکانیزم تعویض دنده	۳۰۵۴۲
۲	تعویض میل ماهک گیربکس	۳۰۵۵۵
۳	پیاده و سوار کردن گیربکس	۳۰۵۱۸

صفحه: ۱  
از: ۱

تصویر: معاونت فنی و مهندسی  
نام: بهرام محمودزاده هشترودی  
امضاء:

تایید: مدیریت فنی و کارآفرینی

نام: سید مهدی فلاح  
امضاء:

واحد تهیه کننده

تایید کننده: مسعود چوپانی  
امضاء:

تایید کننده: حسین  
امضاء: حامد مهدی

http://www.isaco.ir/person/item/index.asp